

コンクリート二次製品用吊クランプ (ハンド・マシンタイプ)

LIFTING CLAMP for CONCRETE MATERIAL

■能力

品番	品名	容量 (kg)	クランプ 範囲	質量 (kg)	メーカー希望 小売価格 (mm)
SKC 150	ハンドタイプ	150	30~60	3	17,040
SKC 150M	マシンタイプ	150	30~60	3	17,040
SKC 250	マシンタイプ	250	50~80	3	17,040
SKC 250W	マシンタイプ	250	70~100	3.5	25,350
SKC 1250D	ディープワイドタイプ	1250	73~137	10	73,700

鉄筋コンクリートU形・片肉厚U形・U字フリューム・コンクリート製品の吊上げ運搬に最適。

■特長

- 小型軽量で取扱いが容易。
- 吊上げ荷重に比例してグリップ力がより強固に増加する機構。
- ワンタッチ開閉機構で操作は簡単。

■使用例

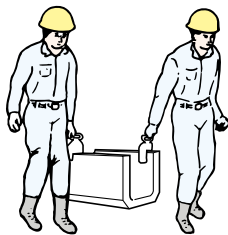

●ハンドタイプ

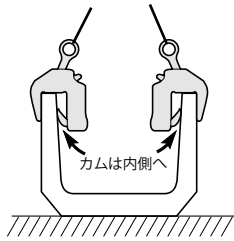

●マシンタイプ

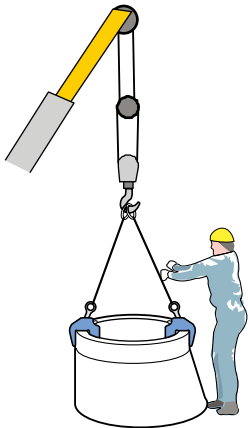

※SKC1250Dは特に下水用組立マンホール吊に威力を発揮します。

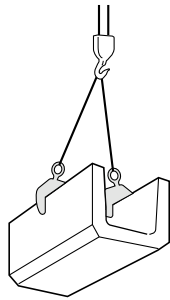

SKC (ハンドタイプ)



SKC-D (ディープ・ワイドタイプ)



SKC (マシンタイプ)

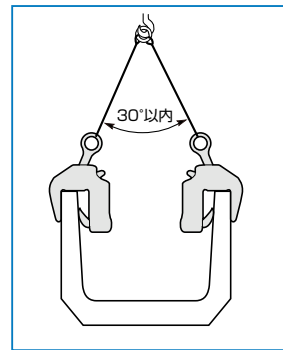

⚠ 安全上必ず2点吊り以上を厳守して下さい。

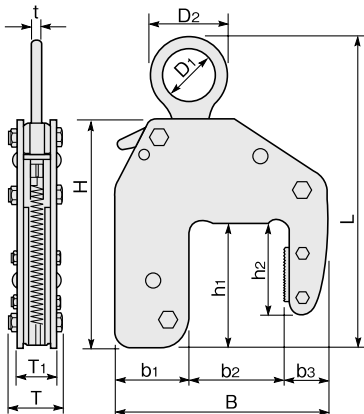

■寸法表

品番	L	H	h1	h2	B	b1	b2	b3	T	T1	t	D1	D2
SKC 150	258~312	200	108	83	185	65	65	55	44.5	31	16	—	112
SKC 150M	274~328	200	108	83	185	65	65	55	44.5	31	10	50	70
SKC 250	278~332	205	112	85	190	66	85	39	44.5	32	10	50	70
SKC 250W	278~332	205	112	85	210	66	105	39	44.5	32	10	50	70
SKC 1250D	477~558	385	242.5	192.5	355	125	145	80	60.5	37	18	70	100

コンクリート二次製品用吊クランプ類 LIFTING CLAMPS FOR CONCRETE